

# Уличная антенна AV 4450

## Устройство антенны:

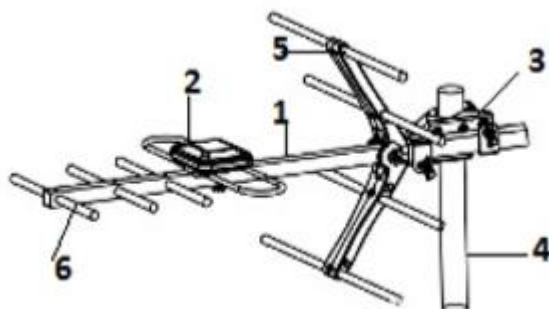

1. Антенна
2. Диполь со встроенным усилителем
3. Хомут крепления
4. Мачта / Кронштейн стеновой (не входят в комплект)
5. Рефлектор
6. Директор

## Порядок сборки и установки антенны:

1. Вскройте упаковку и аккуратно достаньте изделие и его комплектующие. Проверьте комплектность и убедитесь в отсутствии механических повреждений деталей. Удалите все упаковочные материалы и рекламные наклейки.
2. Соедините 2 секции стрелы антенны, как показано на рис. 1.



Рис. 1

3. Поместите диполь в отверстие основной стрелы антенны, зафиксируйте его барашковым винтом, как показано на рис. 2.



Рис. 2

4. Установите хомут крепления к мачте на антенну и затяните барашковые гайки (рис. 3).

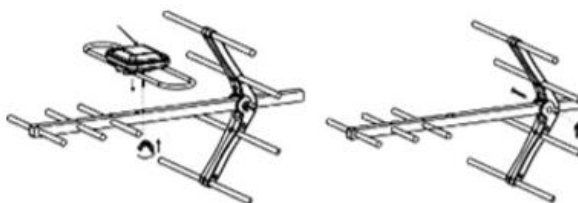

Рис.3

5. Подсоедините кабель с F-разъемом к F-разъему антенной коробки (рис.4).

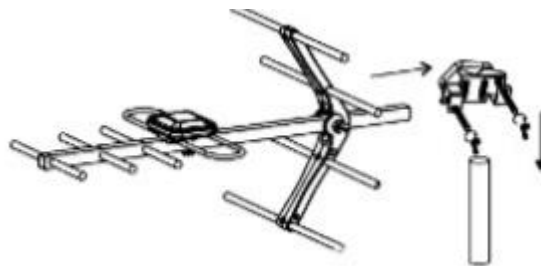

Рис.4

В диполь встроен антенный усилитель, который используется в случае приема сигнала DVB-T2 в зоне неуверенного приема.

6. Подключите антенну к телевизору.

7. Сориентируйте антенну на передающий телецентр по наилучшему качеству изображения и звука на экране телевизора, она должна быть установлена вертикально. Окончательно зафиксируйте антенну.

